

# Quick®

High Quality Nautical Equipment

## RDS REMOTE DISPLAY

### RDS 1520



- IT** Manuale d'uso
- GB** User's Manual
- FR** Manuel de l'utilisateur
- DE** Benutzerhandbuch
- ES** Manual del usuario

- PANNELLO REMOTO RDS 1520**
- REMOTE DISPLAY RDS 1520**
- TABLEAU À DISTANCE RDS 1520**
- FERNBEDIENUNGSTAFEL RDS 1520**
- PANEL REMOTO RDS 1520**



**IT****INDICE**

Pag. 4	Caratteristiche e Installazione
Pag. 5	Installazione: installazione a pannello
Pag. 6	Funzionamento: collegamento elettrico - schema di collegamento
Pag. 7	Funzionamento: attivazione terminatori
Pag. 8	Funzionamento: configurazione dello strumento
Pag. 9	Funzionamento: pannello di controllo - Dati tecnici

**GB****INDEX**

Pag. 10	Characteristics and Installation
Pag. 11	Installation: panel installation
Pag. 12	Operation: electric connections
Pag. 13	Operation: activating the terminators
Pag. 14	Operation: setting up the instrument
Pag. 15	Operation: control panel - Technical data

**FR****SOMMAIRE**

Pag. 16	Caractéristiques et Installation
Pag. 17	Installation: intallation sur panneau
Pag. 18	Fonctionnement: branchement électrique
Pag. 19	Fonctionnement: activation des terminaux
Pag. 20	Fonctionnement: configuration de l'instrument
Pag. 21	Fonctionnement: tableau de contrôle - Caractéristiques techniques

**DE****INHALTSANGABE**

Seite 22	Eigenschaften und Installation
Seite 23	Installation: Installierung an der tafel
Seite 24	Betrieb: Stromanschluss
Seite 25	Betrieb: Aktivierung der terminatoren
Seite 26	Betrieb: Konfiguration des gerätes
Seite 27	Betrieb: Bedienungs Display - Technische Daten

**ES****INDICE**

Pág. 28	Características e Instalación
Pág. 29	Instalación: instalación sobre el panel
Pág. 30	Funcionamiento: conexión eléctrica - esquema de conexión
Pág. 31	Funcionamiento: activación de los terminales
Pág. 32	Funcionamiento: configuración del instrumento
Pág. 33	Funcionamiento: panel de control - Especificaciones técnicas





## RDS 1520

Il pannello remoto RDS 1520 è uno strumento che permette di monitorare lo stato dei caricabatterie SBC ADV PLUS medium e high power, tramite l'interfaccia CAN BUS.

## INSTALLAZIONE

 **PRIMA DI UTILIZZARE LO STRUMENTO, LEGGERE ATTENTAMENTE IL PRESENTE MANUALE D'USO. IN CASO DI DUBBI CONTATTARE IL RIVENDITORE O IL SERVIZIO CLIENTI QUICK®.**

 In caso di discordanze o eventuali errori tra il testo tradotto e quello originario in italiano, fare riferimento al testo italiano o inglese.

 Questo dispositivo è stato progettato e realizzato per essere utilizzato su imbarcazioni da diporto. Non è consentito un utilizzo differente senza autorizzazione scritta da parte della società Quick®.

Il pannello remoto RDS 1520 Quick® è stato progettato per gli scopi descritti in questo manuale d'uso. La società Quick® non si assume alcuna responsabilità per danni diretti o indiretti causati da un uso improprio dell'apparecchio, da un'errata installazione o da possibili errori presenti in questo manuale.

**LA MANOMISSIONE DELLO STRUMENTO DA PARTE DI PERSONALE NON AUTORIZZATO FA DECADERE LA GARANZIA.**

**LA CONFEZIONE CONTIENE:** RDS 1520 - dima di foratura - cavo di collegamento - condizioni di garanzia - il presente manuale d'uso.

## INSTALLAZIONE DELLO STRUMENTO

Di seguito sarà descritta una procedura di installazione tipica.

Non è possibile descrivere una procedura che sia applicabile a tutte le situazioni.

Adattare questa procedura per soddisfare i propri requisiti.

Individuare la posizione più adatta dove praticare la sede per alloggiare lo strumento seguendo questi criteri:

- Lo strumento deve essere posizionato in modo che sia facilmente leggibile dall'operatore.
- Scegliere una posizione che sia pulita, liscia e piana.
- Deve essere presente un accesso posteriore per l'installazione e la manutenzione.
- Deve esistere spazio sufficiente dietro alla posizione scelta per collocare il retro dello strumento e i connettori.
- La parte posteriore dello strumento deve essere protetta dal contatto con acqua o umidità.
- Porre particolare attenzione quando si effettuano i fori sui pannelli o su parti dell'imbarcazione. Questi fori non devono indebolire o causare rotture alla struttura dell'imbarcazione.

Lo strumento risponde agli standard EMC (compatibilità elettromagnetica) ma è richiesta una corretta installazione per non compromettere le proprie prestazioni e quelle degli strumenti posti nelle vicinanze.

Per questo motivo lo strumento deve essere distante almeno:

- 25 cm dalla bussola.
- 50 cm da un qualsiasi apparecchio radio ricevente.
- 1 m da qualsiasi apparato radiotrasmittente (escluso SSB).
- 2 m da qualsiasi apparato radiotrasmittente SSB.
- 2 m dal percorso del fascio radar.



## INSTALLAZIONE A PANNELLO

Dopo aver scelto dove posizionare lo strumento, procedere come riportato di seguito:

- Posizionare la dima di foratura (fornita in dotazione) sulla superficie dove sarà installato lo strumento.
- Marcare il centro di ogni foro.
- Realizzare il foro per il retro dello strumento con una fresa diametro 57 mm.
- Rimuovere la dima ed eventuali bave presenti sui fori.
- Inserire lo strumento nella sede.
- Fissare lo strumento al pannello tramite 4 viti (non in dotazione).

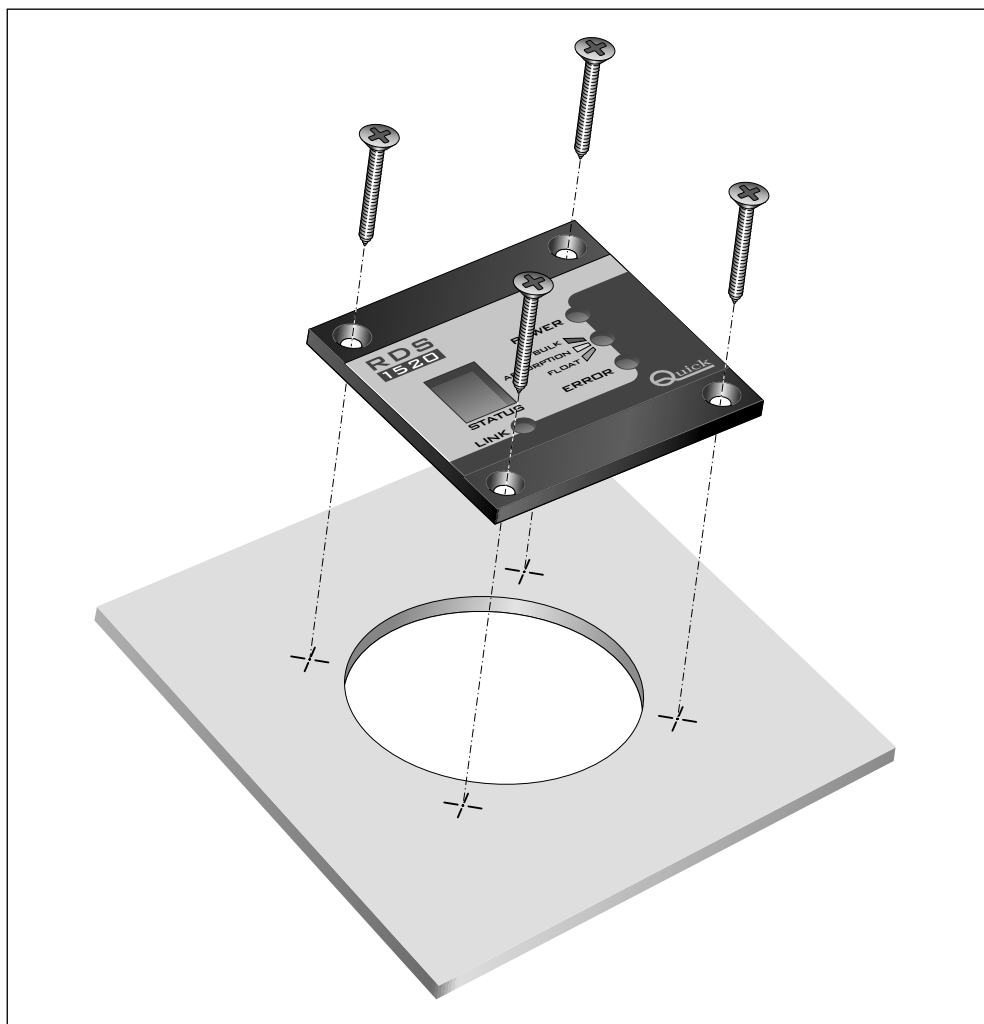



## COLLEGAMENTO ELETTRICO

Lo strumento risponde agli standard EMC (compatibilità elettromagnetica) ma è richiesta una corretta installazione per non compromettere le proprie prestazioni e quelle degli strumenti posti nelle vicinanze.

Per questo motivo i cavi dello strumento devono essere distanti almeno:

- 1 m dai cavi che trasportano segnale radio (escluso di radiotrasmittenti SSB).
- 2 m dai cavi che trasportano segnale radio di radiotrasmittenti SSB.

Seguire le regole riportate di seguito per la realizzazione dell'impianto elettrico relativo allo strumento:

- Alimentare lo strumento solo dopo aver effettuato e verificato l'esattezza di tutti i collegamenti elettrici.
- Inserire un interruttore per accendere e spegnere l'apparecchio.
- Inserire un fusibile rapido da 200 mA sulla linea di alimentazione dello strumento.
- Utilizzare come collegamento dell'interfaccia dati (segnali CANH e CANL) un cavo non schermato con una coppia intrecciata (sezione 0.25/ 0.35 mm<sup>2</sup> AWG 22/24, impedenza 100/150 ohm).
- La lunghezza massima totale del cavo dati deve essere non superiore a 100 metri.

Sul retro dello strumento è presente una morsetteria per i vari collegamenti dei segnali elettrici:

POSIZIONE	SEGNALE	DESCRIZIONE
1	+	Positivo alimentazione strumento
2	-	Negativo alimentazione strumento
3	<b>CANH</b>	Interfaccia CAN
4	<b>CANL</b>	Interfaccia CAN

## SCHEMA DI COLLEGAMENTO

FIG. 1

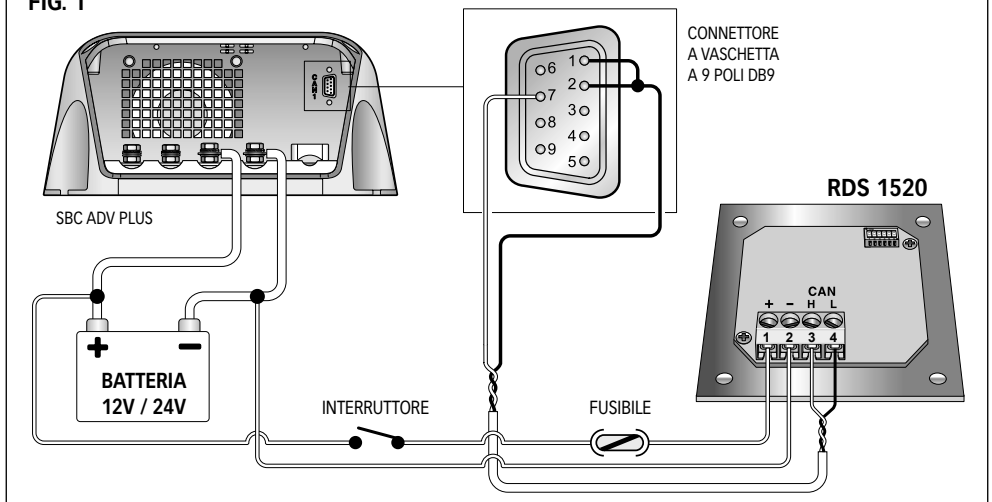



## ATTIVAZIONE DEI TERMINATORI

Attivare la terminazione sul primo e sull'ultimo dispositivo collegato alla rete.

Per attivare la terminazione sullo strumento, vedere fig. 2, e paragrafo CONFIGURAZIONE DELLO STRUMENTO.



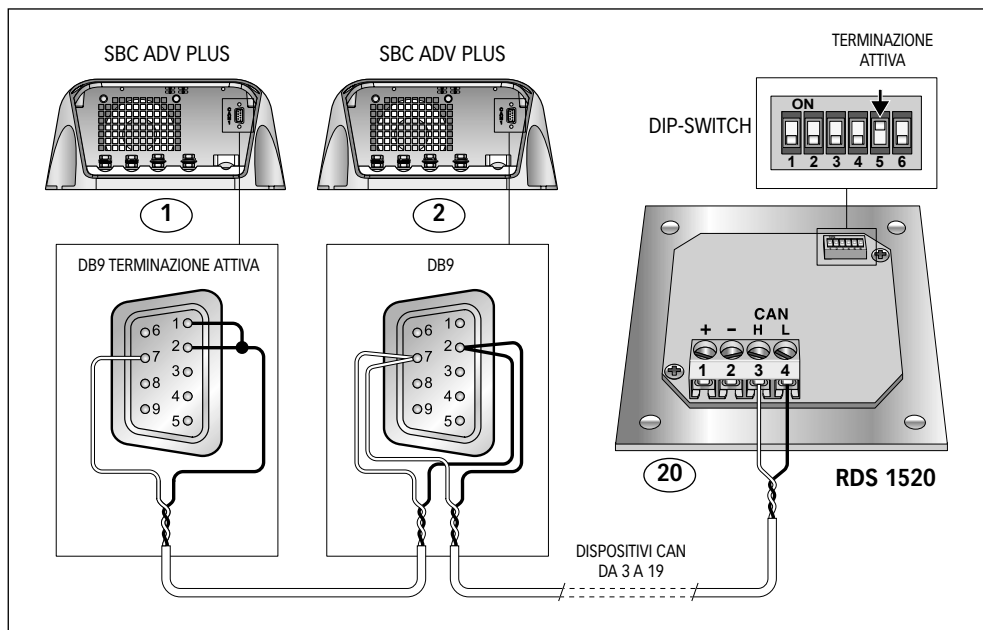
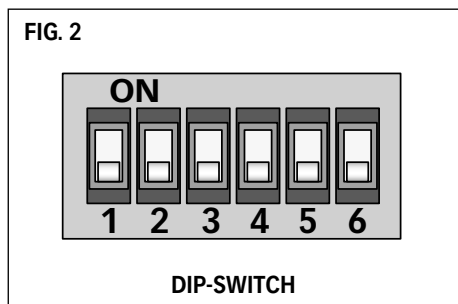



Di seguito si riporta un esempio di collegamento della rete:





### CONFIGURAZIONE DELLO STRUMENTO

L'impostazione dello strumento avviene tramite un dip-switch. Per configurare il gruppo, la priorità del caricabatteria di cui si vogliono visualizzare le informazioni e la terminazione CAN, riferirsi alla tabella che viene riportata di seguito:

SWITCH 1	SWITCH 2	FUNZIONE	DESCRIZIONE
OFF	OFF	GRUPPO A	
OFF	ON	GRUPPO B	
ON	OFF	GRUPPO C	
SWITCH 3	SWITCH 4	FUNZIONE	DESCRIZIONE
OFF	OFF	PRIORITÀ 1	
OFF	ON	PRIORITÀ 2	
ON	OFF	PRIORITÀ 3	
SWITCH 5	FUNZIONE	DESCRIZIONE	
OFF	TERMINATORE CAN DISATTIVATO		
ON	TERMINATORE CAN ATTIVATO		
SWITCH 6			
Non utilizzato			

**IMPOSTAZIONE DI FABBRICA:** GRUPPO A  
 PRIORITÀ 1  
 TERMINATORE CAN DISATTIVATO

Di seguito viene riportato un possibile schema di una rete di comunicazione CAN:

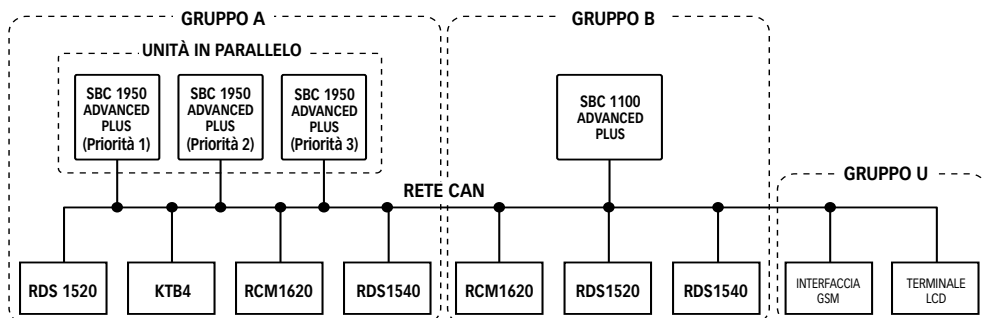





Per la configurazione di rete del caricabatteria, riferirsi al manuale d'uso del caricabatteria collegato.

## FUNZIONAMENTO DELLO STRUMENTO

Prima di alimentare lo strumento assicurarsi che la configurazione del dip-switch sia corretta.

Dopo aver collegato l'alimentazione allo strumento, il display e tutti i led si accendono per due secondi.

Se i collegamenti sono stati effettuati in maniera corretta, il led LINK resterà sempre acceso e lo strumento visualizzerà le informazioni del caricabatteria.

## PANNELLO DI CONTROLLO

Il pannello di controllo è composto da 4 led ed una cifra a 7 segmenti:

led **POWER**,

led **FASE DI CARICA** (bulk, absorption, float),

led **ERROR**,

led **LINK** e cifra **STATUS**.

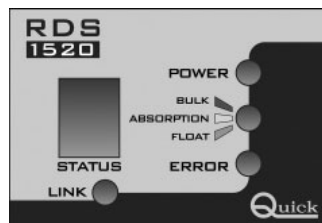

## LED LINK

STATO LED	DESCRIZIONE
Sempre acceso (giallo)	Collegamento presente.
Il led lampeggia lentamente	Collegamento non presente. Se il caricabatteria è spento, questa segnalazione è corretta. Se il caricabatteria è acceso, provare a spegnere e riaccendere lo strumento, verificare il collegamento del cavo di trasmissione dati, la configurazione del gruppo, la priorità e la terminazione CAN.
Il led lampeggia velocemente	Configurazione del dip-switch errata.

- Per le segnalazioni dei led **POWER**, **FASE DI CARICA** ed **ERROR**, riferirsi al manuale d'uso del caricabatteria.

## CARATTERISTICHE TECNICHE

MODELLO	RDS 1520
<b>CARATTERISTICHE DI INGRESSO</b>	
Tensione di alimentazione <sup>(1)</sup>	da 8 a 30 Vdc
Assorbimento massimo	100 mA
<b>CARATTERISTICHE AMBIENTALI</b>	
Temperatura operativa	da -20 a + 70° C
<b>GENERALI</b>	
Dimensioni (L x A x P)	60 mm x 65 mm x 20 mm
Peso	60 g
Interfaccia di comunicazione	CAN BUS con transceiver differenziale
Classe EMC	EN 61326-1 - EN 55011-B - FCC part 15 rules 47

<sup>(1)</sup> Lo strumento può resettarsi con una tensione di alimentazione inferiore agli 8 Vdc.



## RDS 1520

The RDS 1520 remote display allows status of the SBC ADV PLUS medium and high power battery chargers to be monitored through the CAN BUS interface.

## INSTALLATION



**BEFORE USING THE INSTRUMENT CAREFULLY READ THIS USER'S MANUAL. IN CASE OF DOUBT CONTACT THE "QUICK®" SUPPLIER OR AFTER SALES SERVICE DEPARTMENT.**



In case of discordance or errors in translation between the translated version and the original text in the Italian language, reference will be made to the Italian or English text.



This device was designed and constructed for use on recreational crafts.  
Other forms of use are not permitted without written authorization from the company Quick®.

The Quick® RDS 1520 remote control panel has been designed for the purposes and tasks outlined in this User's Manual. Quick® shall not be held responsible for any direct or indirect property damage or personal injury caused by inappropriate or unintended use of the equipment, erroneous installation or any errors that may be present in this manual.

**THE WARRANTY SHALL BE VOID IF THE INSTRUMENT IS TAMPERED WITH OR ALTERED BY NON AUTHORISED PERSONNEL.**

**THE PACKAGE CONTAINS:** RDS 1520 - drilling template - connecting cable - user's manual - conditions of warranty.

## INSTALLING THE INSTRUMENT

The typical installation procedure is described herein. Needless to say, it is not possible to describe a procedure applicable for all situations that may be encountered. Adapt this procedure to satisfy your own personal requirements.

Locate the most suitable position to house the instrument following the recommendations given below:

- The instrument should be installed in a place where it can be easily read by the operator.
- Select a clean, smooth and flat area.
- Access from the rear must be available for installation and maintenance purposes.
- Leave enough space free behind the installation to conveniently fit the back of the instrument and the connectors.
- The back of the instrument must be protected against contact with water and moisture.
- Pay careful attention when drilling the panel or parts of the boat. This hole should not weaken or break/crack the boat's structure.

The instrument meets EMC standards (electromagnetic compatibility) however correct installation is fundamental in order not to compromise its performance as well as operation of the instruments found nearby.

For this reason, the instrument should be at least:

- 25 cm away from the compass.
- 50 cm away from any radio receivers.
- 1 m away from any radio transmitters (except for SSB).
- 2 m away from any SSB radio transmitters.
- 2 m away from radar beams.



## PANEL INSTALLATION

After selecting the area where the instrument is to be installed, perform the steps given below:

- Place the drilling template (supplied) on the surface where the instrument will be installed.
- Mark the center of each hole.
- Drill the hole for the back of the instrument with a 57 mm cutter.
- Remove the template and any burrs present in the hole.
- Put the instrument in place.
- Secure the instrument to the panel with 4 screws (not included in the equipment).

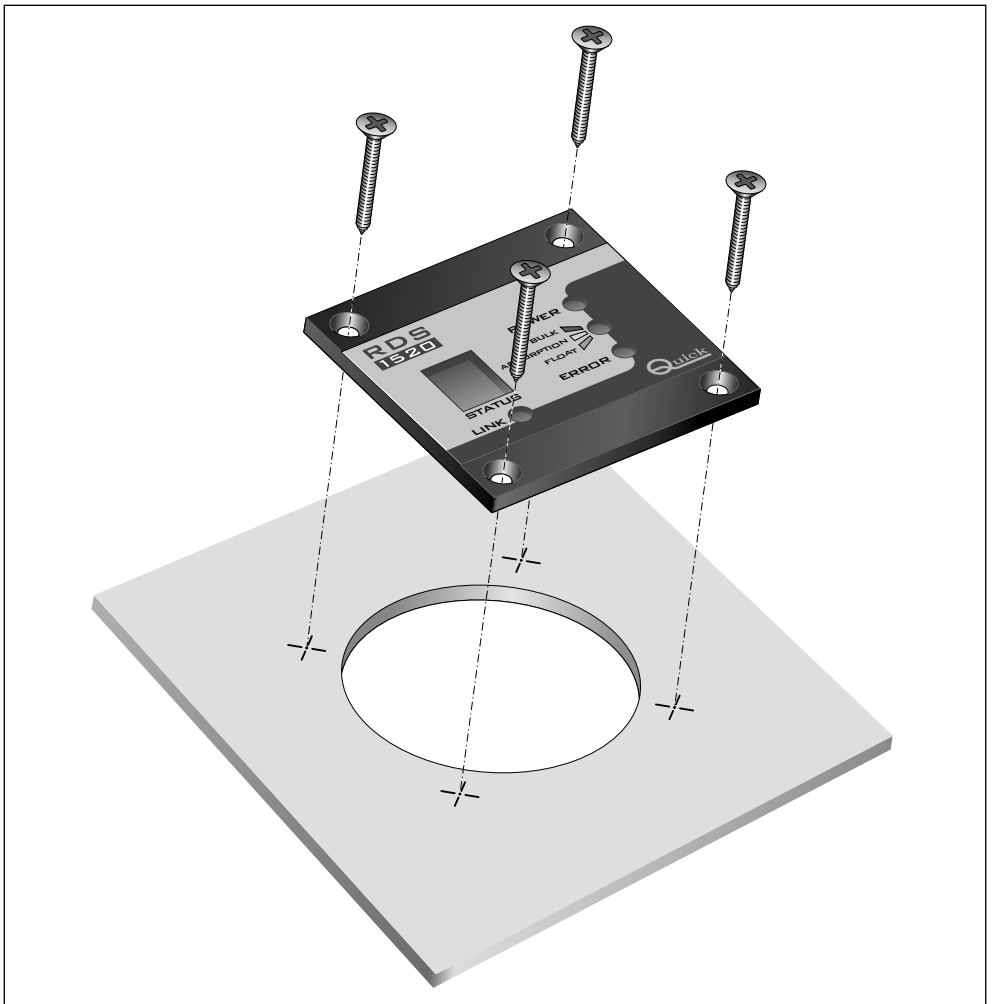



## ELECTRIC CONNECTIONS

The instrument meets EMC standards (electromagnetic compatibility) however correct installation is fundamental in order not to compromise its performance as well as operation of the instruments found nearby. For this reason, the instrument's cables must be at least:

- 1 m away from cables that carry radio signals (except for SSB radio transmitters).
- 2 m away from cables that carry SSB radio transmitter radio signals.

Follow the rules given below when doing the electrical work for the instrument:

- Turn on power to the instrument only after making and checking that all the electric connections are correct.
- Put in a switch to turn on and shut off the instrument.
- Install a 200 mA fast blow fuse on the instrument's power supply line.
- Use an unscreened cable with a braided pair (cross section 0.25/ 0.35 mm<sup>2</sup> AWG 22/24, impedance 100/150 ohm) for data interface connection (CANH and CANL signals).
- The data cable cannot be more than 100 meters long.

A terminal block is found at the back of the instrument for connection of the various electric signals.

POSITION	SIGNAL	DESCRIPTION
1	+	Instrument positive power supply
2	-	Instrument negative power supply
3	CANH	CAN interface
4	CANL	CAN interface

## CONNECTION DIAGRAM

FIG. 1

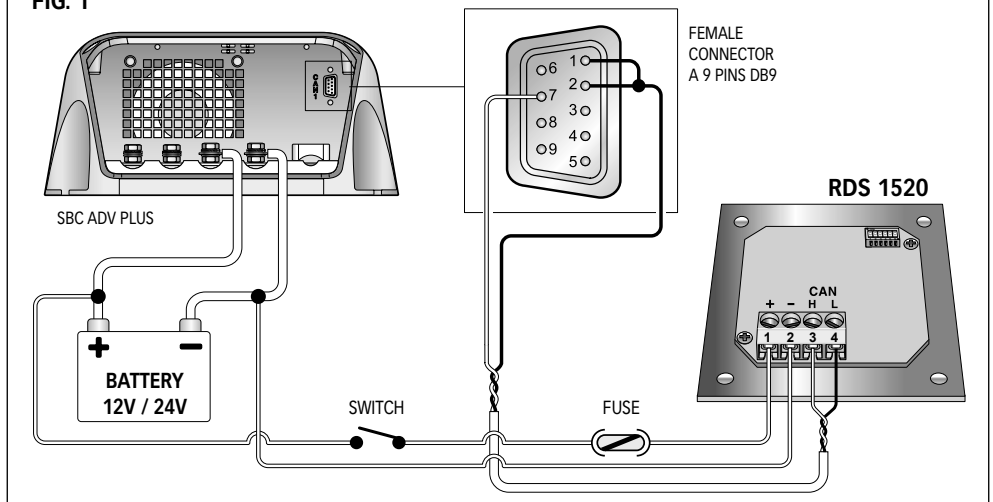



## ACTIVATING THE TERMINATORS

Activate the termination at the first and last device connected to the network. To activate the termination, see fig. 2 and paragraph SETTING UP THE INSTRUMENT.

An example showing network connection is given below:

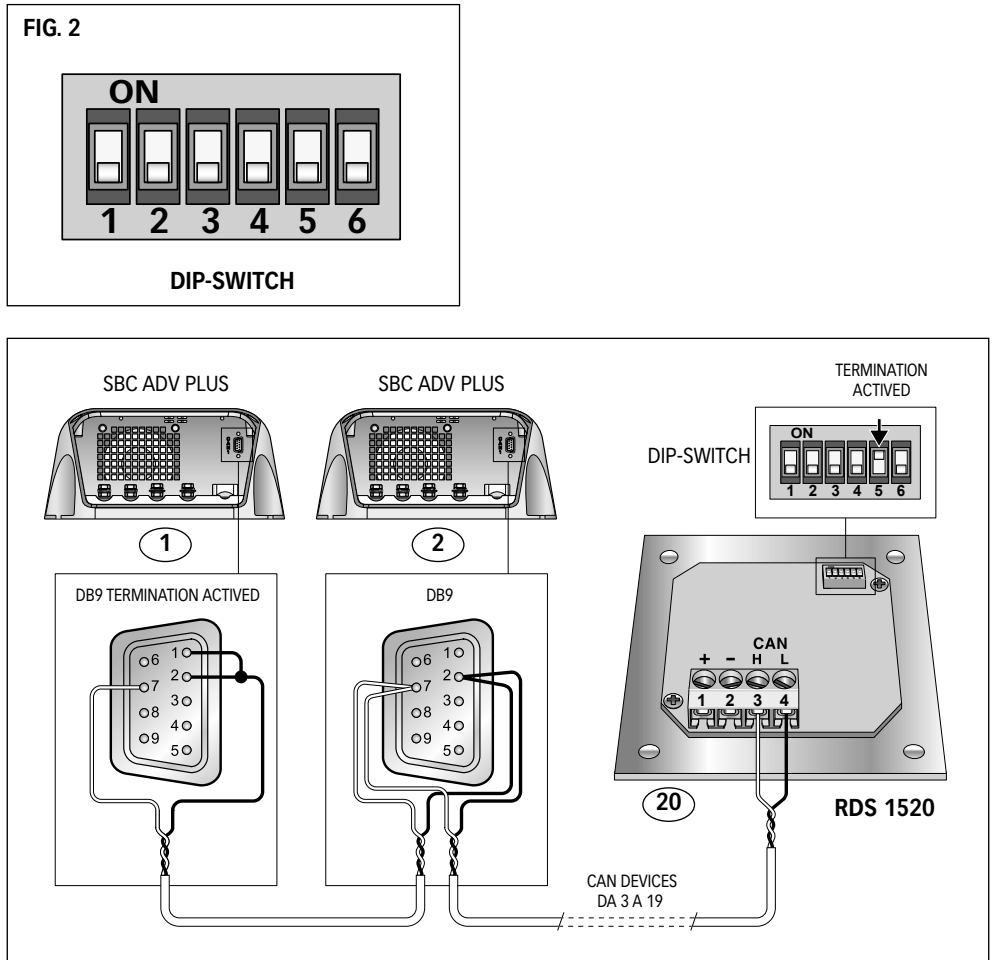





For more information about battery charger configuration, consult the User's manual for the battery charger used.

## INSTRUMENT OPERATION

Before attempting to turn on the instrument, make certain the dip - switch is set to the correct position. After hooking up the instrument to the power supply, the display screen and all the leds come on for two seconds. If the connections are correct, led LINK will stay on and the instrument will show information about the battery charger.

## CONTROL PANEL

The control panel consists of 4 leds and a 7 digit value:

- led **POWER**,
- led **CHARGE PHASE** (bulk, absorption, float),
- led **ERROR**,
- led **LINK** and digit value **STATUS**.

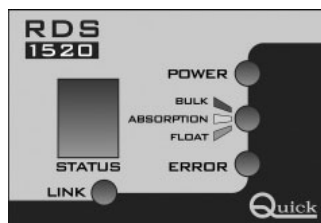

## LED LINK

LED STATUS	DESCRIPTION
On (yellow)	Link present.
Led flashes slowly	If the battery charger is turned off, the led should be in this state. If the battery charger is turned on, try switching the instrument off and on, check the data transmission cable connection, the group configuration, the priority and CAN termination.
Led flashes quickly	Dip-switch in wrong position

- For a detailed description of the **POWER**, **CHARGE PHASE** and **ERROR** leds, consult the User's manual for the battery charger.

## TECHNICAL DATA

MODEL	RDS 1520
<b>INPUT CHARACTERISTICS</b>	
Supply voltage <sup>(1)</sup>	from 8 to 30 Vdc
Maximum absorption	100 mA
<b>AMBIENT CHARACTERISTICS</b>	
Operating temperature	from -20 to + 70° C
<b>GENERAL</b>	
Dimensions (W x H x D)	60 mm x 65 mm x 20 mm
Weight	60 g
Communication interface	CAN BUS with differential transceiver
Classe EMC	EN 61326-1 - EN 55011-B - FCC part 15 rules 47

<sup>(1)</sup> The instrument can reset itself at a voltage less than 8 Vdc.



## RDS 1520

Le tableau déporté RDS 1520 est un instrument qui permet de contrôler l'état des charge de batterie SBC ADV PLUS medium et high power, par l'intermédiaire de l'interface CAN BUS.

## INSTALLATION



**AVANT D'UTILISER L'INSTRUMENT, LIRE ATTENTIVEMENT CE LIVRET D'UTILISATION.  
EN CAS DE DOUTE, CONTACTER LE REVENDEUR OU LE SERVICE APRES VENTE CLIENTS QUICK®.**



En cas de discordances ou d'erreurs éventuelles entre la traduction et le texte original en italien, se référer au texte italien ou anglais.



Ce dispositif a été conçu et réalisé pour être utilisé sur des bateaux de plaisance.  
Tout autre emploi est interdit sans autorisation écrite de la société Quick®.

Le tableau à distance RDS 1520 Quick® a été conçu pour les utilisations décrites dans ce livret d'utilisation. La société Quick® ne peut être tenue responsable des dommages directs ou indirects causés par une utilisation impropre de l'appareil, par une mauvaise installation ou par de possible erreurs présentes dans ce livret.

**L'ENDOMMAGEMENT DE L'INSTRUMENT PAR UN PERSONNEL NON AUTORISÉ ENTRAÎNE L'ANNULATION DE LA GARANTIE.**

**L'EMBALLAGE CONTIENT LES ÉLÉMENTS SUIVANTS:** RDS 1520 - gabarit de perçage - câble de branchement - conditions de garantie - manuel de l'utilisateur.

## INSTALLATION DE L'INSTRUMENT

Ci-dessous nous avons décrit une procédure d'installation typique.

Il est impossible de décrire une procédure qui soit applicable à toutes les situations.

Adapter cette procédure afin de répondre à vos exigences propres.

Trouver la position la plus adaptée pour réaliser les logements qui vont recevoir l'instrument en suivant les critères suivants:

- L'instrument doit être placé de manière à ce qu'il puisse être lu facilement par l'opérateur.
- Choisir un emplacement qui est propre, lisse et plan.
- Il doit y avoir un accès par l'arrière pour faciliter l'installation et l'entretien.
- Il doit y avoir un espace suffisant derrière la position choisie pour placer le dos de l'instrument et les connecteurs.
- La partie arrière de l'instrument doit être protégée contre tout contact avec l'eau ou l'humidité.
- Faire particulièrement attention quand vous réalisez les orifices sur les panneaux ou sur certaines parties de l'embarcation. Ces orifices ne doivent pas fragiliser ou causer la rupture de la structure de l'embarcation.

L'instrument répond aux standards EMC (compatibilité électromagnétique) mais il est nécessaire de procéder à une installation correcte afin de ne pas compromettre ses propres prestations et celles des instruments qui sont placés à côté.

Pour cette raison l'instrument doit être éloigné d'au moins:

- 25 cm du compas.
- 50 cm d'un appareil radio récepteur quelconque.
- 1 m d'un appareil radio transmetteur quelconque (sauf SSB).
- 2 m d'un appareil radio transmetteur quelconque SSB.
- 2 m des faisceaux radar.





## INSTALLATION SUR PANNEAU

Après avoir choisi l'emplacement de l'instrument, procéder comme reporté ci-dessous:

- Placer le gabarit de perçage (fourni avec l'équipement) sur la surface où sera installé l'instrument.
- Marquer le centre de chaque orifice.
- Réaliser découpe pour le dos de l'instrument avec une fraise de diamètre 57 mm.
- Retirer le gabarit et les éventuelles ébarbures présentes sur les orifices.
- Introduire l'instrument dans son logement.
- Fixer l'appareil au panneau au moyen de 4 vis (pas fournies avec l'appareil).

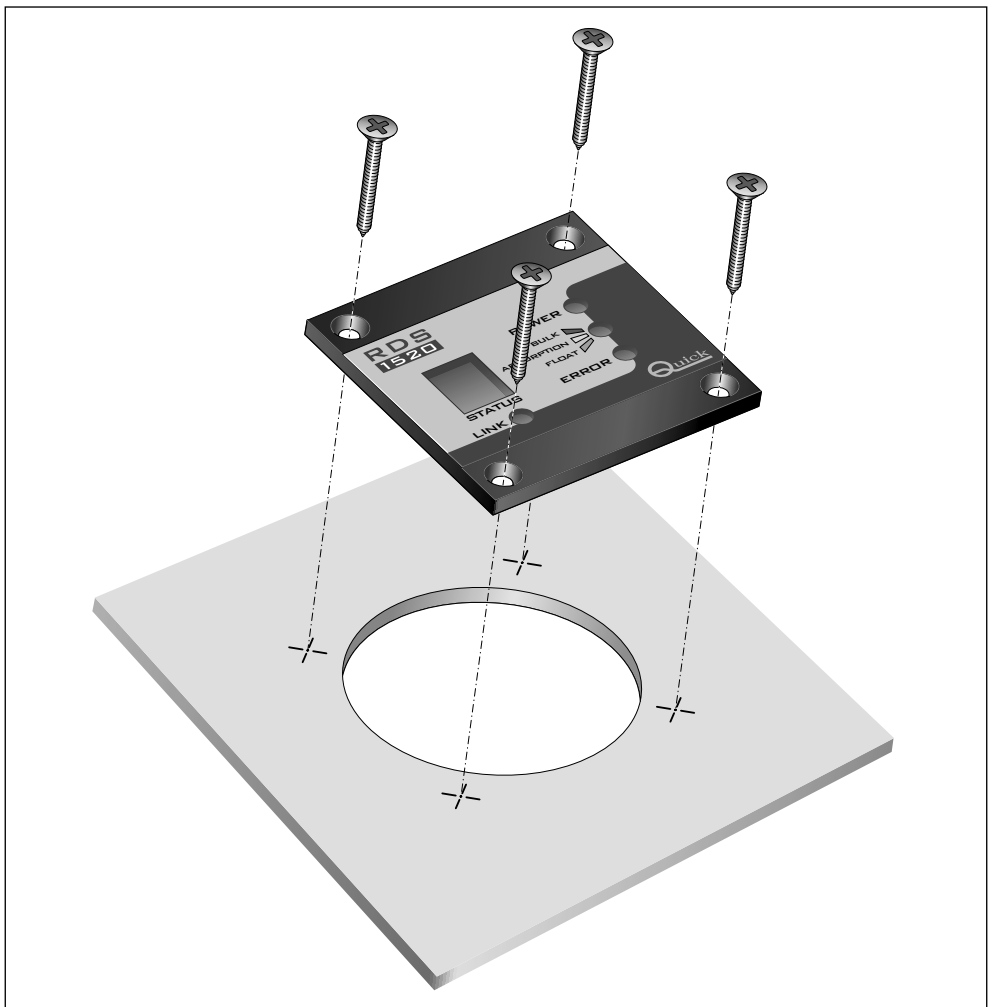



## BRANCHEMENT ELECTRIQUE

L'instrument répond aux standards EMC (compatibilité électromagnétique) mais il est nécessaire de procéder à une installation correcte afin de ne pas compromettre son bon fonctionnement ni celui des instruments qui sont placés à côté.

Pour cette raison l'instrument doit être éloigné d'au moins:

- 1 m des câbles qui transportent un signal radio (sauf émetteurs BLU).
- 2 m des câbles qui transportent le signal radio d'émetteurs BLU.

Suivre les règles reportées ci-dessous pour la réalisation de l'installation électrique relative à l'instrument:

- N'alimenter l'instrument qu'après avoir effectué et vérifié que tous les branchements électriques sont corrects.
- Introduire un interrupteur pour allumer et éteindre l'appareil.
- Introduire un fusible rapide de 200 mA sur la ligne d'alimentation de l'instrument.
- Utiliser comme connexion de l'interface données (signaux CANH et CANL) un câble non blindé avec un couple tressé (section 0.25/ 0.35 mm<sup>2</sup> AWG 22/24, impédance 100/150 ohm).
- La longueur maximale totale du câble données doit être inférieure à 100 mètres.

Au dos de l'instrument se trouve un bornier de connexion pour les divers branchements des signaux électriques:

POSITION	SIGNAL	DESCRIPTION
1	+	Positif alimentation instrument
2	-	Négatif alimentation instrument
3	CANH	Interface CAN
4	CANL	Interface CAN

## SCHÉMA DE CONNEXION

FIG. 1

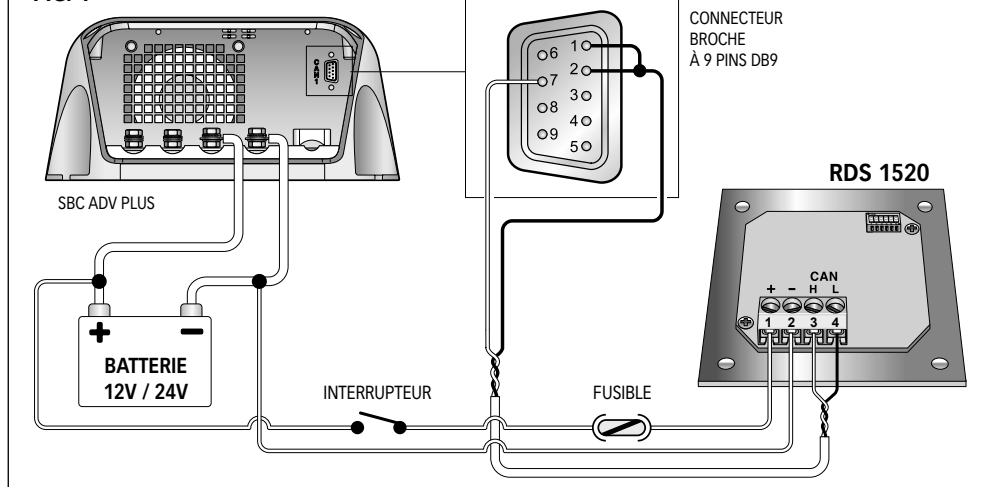



## ACTIVATION DES TERMINAUX

Activer la terminaison sur le premier et sur le dernier dispositif relié au réseau.

Pour activer la terminaison sur l'instrument, voir fig. 2, et paragraphe CONFIGURATION DE L'INSTRUMENT.



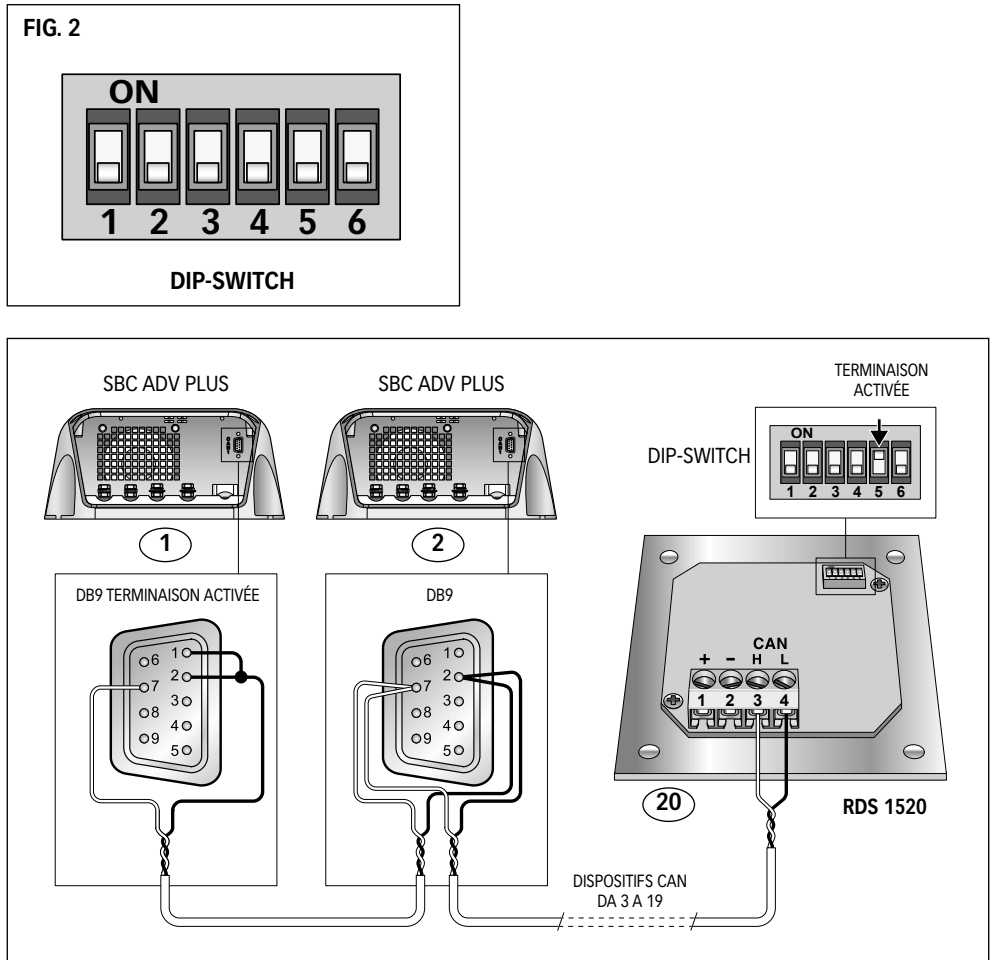



Nous avons reporté ci-dessous un exemple de branchement du réseau:





## CONFIGURATION DE L'INSTRUMENT

Le paramétrage de l'instrument se fait au moyen d'un dip-switch. Pour configurer le groupe, la priorité du chargeur de batteries dont on veut afficher les informations et la terminaison CAN, faire référence au tableau reporté ci-dessous:

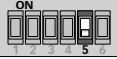
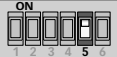
SWITCH 1	SWITCH 2	FONCTION	DESCRIPTION
OFF	OFF	GRUPE A	
OFF	ON	GRUPE B	
ON	OFF	GRUPE C	
SWITCH 3	SWITCH 4	FONCTION	DESCRIPTION
OFF	OFF	PRIORITÉ 1	
OFF	ON	PRIORITÉ 2	
ON	OFF	PRIORITÉ 3	
SWITCH 5	FONCTION	DESCRIPTION	
OFF	TERMINAL CAN DÉSACTIVÉ		
ON	TERMINAL CAN ACTIVÉ		
SWITCH 6		Non utilisé	

**PARAMÉTRAGE D'USINE :** GROUPE A  
PRIORITÉ 1  
TERMINAL CAN DÉSACTIVÉ

Nous avons reporté ci-dessous le schéma d'un réseau de communication CAN possible:

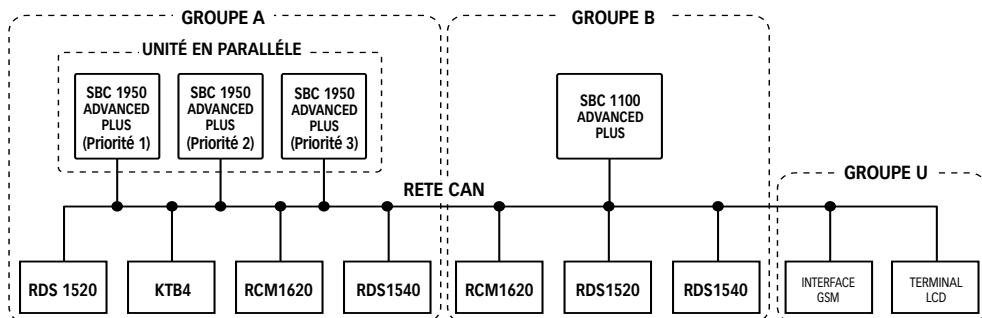



Pour la configuration du chargeur de batteries, se référer au livret d'utilisation du chargeur de batteries qui y est relié.

## FONCTIONNEMENT DE L'INSTRUMENT

Avant d'alimenter l'instrument, s'assurer que la configuration du dip - switch est correcte.

Après avoir relié l'alimentation à l'instrument, l'afficheur et toutes les leds s'allument pendant deux secondes. Si les branchements ont été effectués correctement, la led LINK restera toujours allumée et l'instrument affichera les informations du chargeur de batteries.

## TABLEAU DE CONTRÔLE

le tableau de contrôle se compose de 4 leds et d'un chiffre à 7 segments:

led **POWER**,

led **PHASE** de **CHARGE** (bulk, absorption, float),

led **ERROR**,

led **LINK** et chiffre **STATUS**.

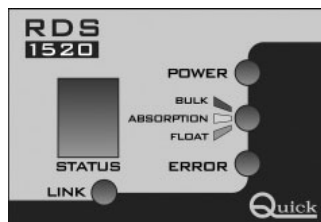

## LED LINK

STATO LED	DESCRIPTION
Toujours allumée (jaune)	Branchement présent.
La Led clignote lentement	Si le chargeur de batteries est éteint, cette signalisation est correcte. Si le chargeur de batteries est allumé, essayer d'éteindre et de rallumer l'instrument, vérifier le branchement du câble de transmission des données, la configuration du groupe, la priorité et la terminaison CAN.
La Led clignote rapidement	Configuration du dip-switch erronée.

- Pour les signalisations des Leds **POWER**, **PHASE DE CHARGE** et **ERROR**, se référer au livret d'utilisation du chargeur de batteries.

## CARACTÉRISTIQUES TECHNIQUES

<b>MODÈLE</b>	<b>RDS 1520</b>
<b>CARACTERISTIQUES D'ENTREE</b>	
Tension d'alimentation <sup>(1)</sup>	de 8 à 30 Vdc
Consommation maximale	100 mA
<b>CARACTERISTIQUES AMBIANTES</b>	
Température de fonctionnement	de -20 à + 70° C
<b>CARACTERISTIQUES GENERALES</b>	
Dimensions (L x H x P)	60 mm x 65 mm x 20 mm
Poids	60 g
Interface de communication	CAN BUS avec transceiver différentiel
Classe EMC	EN 61326-1 - EN 55011-B - FCC part 15 rules 47

<sup>(1)</sup> L'instrument peut être restauré avec une tension d'alimentation inférieure aux 8 Vdc.



## RDS 1520

Beim Fernkontroll-Display RDS 1520 handelt es sich um ein Gerät zur Überwachung des Zustands der Batterieladegeräte SBC ADV PLUS "medium" und "high power" anhand der CAN BUS-Schnittstelle.

## INSTALLATION



**VOR INBETRIEBNAHME DES GERÄTES MUSS DIE VORLIEGENDE GEBRAUCHSANLEITUNG AUFMERKSAM DURCHGELESEN WERDEN. KONTAKTIEREN SIE BITTE IM ZWEIFELSFALL ODER BEI UNKLARHEITEN IHREN HÄNDLER ODER DEN QUICK®-KUNDENDIENST.**



Bei Fehlern oder eventuellen Unstimmigkeiten zwischen der Übersetzung und dem Ausgangstext ist der Ausgangstext in Italienisch oder Englisch maßgeblich.



Diese Vorrichtung wurde für den Einsatz auf Sportbooten entwickelt und realisiert. Ohne schriftliche Zustimmung durch Quick® ist keine anderweitige Nutzung zulässig.

Das Fernkontroll-Display RDS 1520 Quick® wurde für die in dieser Gebrauchsanleitung beschriebenen Zwecke entworfen und hergestellt. Quick® übernimmt keinerlei Verantwortung für direkte oder indirekte Schäden, die auf einen unsachgemäßen Gebrauch des Gerätes, auf eine falsche Installation oder auf mögliche, in diesem Handbuch enthaltene Fehler zurückzuführen sind.

**DER BETRIEB DES GERÄTES DURCH NICHT AUTORISIERTE PERSONEN FÜHRT ZUM VERFALL DER GARANTIE.**

**IM LIEFERUMFANG:** RDS 1520 - Bohrschablone - Anschlusskabel - Betriebsanleitung - Garantiebedingungen.

## INSTALLATION DES GERÄTES

Im Nachfolgenden wird ein typisches Installationsverfahren beschrieben.

Es ist nicht möglich, ein Verfahren zu beschreiben, das sich auf alle Situationen anwenden lässt. Dieses Verfahren muss demnach den jeweiligen persönlichen Bedürfnissen angepasst werden. Es muss ein geeigneter Montageort gefunden werden. Hierbei die folgenden Kriterien in Betracht ziehen:

- Das Gerät muss so positioniert werden, dass es vom Bediener leicht abgelesen werden kann.
- Eine saubere, glatte und ebene Position auswählen.
- Für die Installation und die Wartung muss ein Zugang von hinten möglich sein.
- Hinter der gewählten Position muss genug Platz vorhanden sein, um die Rückseite des Gerätes und die Verbinder unterzubringen.
- Der hintere Teil des Gerätes muss vor Wasser und Feuchtigkeit geschützt werden.
- Bei der Ausführung der Bohrungen an den Tafeln oder an Teilen des Bootes muss äußerst vorsichtig vorgegangen werden. Besagte Bohrungen dürfen sich keinesfalls auf die Stabilität der Bootkonstruktion auswirken oder Schäden daran verursachen.

Das Gerät entspricht den EMV-Standardvorgaben (elektromagnetische Verträglichkeit). Voraussetzung dafür ist allerdings eine korrekte Installation, um die eigenen Leistungen sowie diejenigen der in der Nähe positionierten Instrumente nicht zu beeinträchtigen.

Aus diesem Grund muss das Gerät mindestens folgende Abstände zu den anderen Einrichtungen einhalten:

- 25 cm vom Kompass.
- 50 cm von einem beliebigen Funkempfangsgerät.
- 1 m von einem beliebigen Funksendegerät (SSB ausgeschlossen).
- 2 m von einem beliebigen SSB-Funksendegerät.
- 2 m vom Strahlengang des Radarstrahlenbündels.

## INSTALLATION AN DER SCHALTAFEL

Nachdem man die Stelle ausgewählt hat, an der das Gerät positioniert werden soll, wie im folgenden beschrieben fortfahren:

- Die Bohrschablone (als Ausrüstungszubehör im Lieferumfang) auf der Oberfläche auflegen, auf der das Gerät installiert werden soll.
- Die Mitte jedes Lochs markieren.
- Die Bohrung für die Rückseite des Gerätes mit einem 57-mm-Fräser ausführen.
- Die Schablone sowie eventuelle an den Bohrungen vorhandene Grate entfernen.
- Das Gerät einsetzen.
- Das Instrument mit 4 (nicht mitgelieferten) Schrauben an der Tafel befestigen.

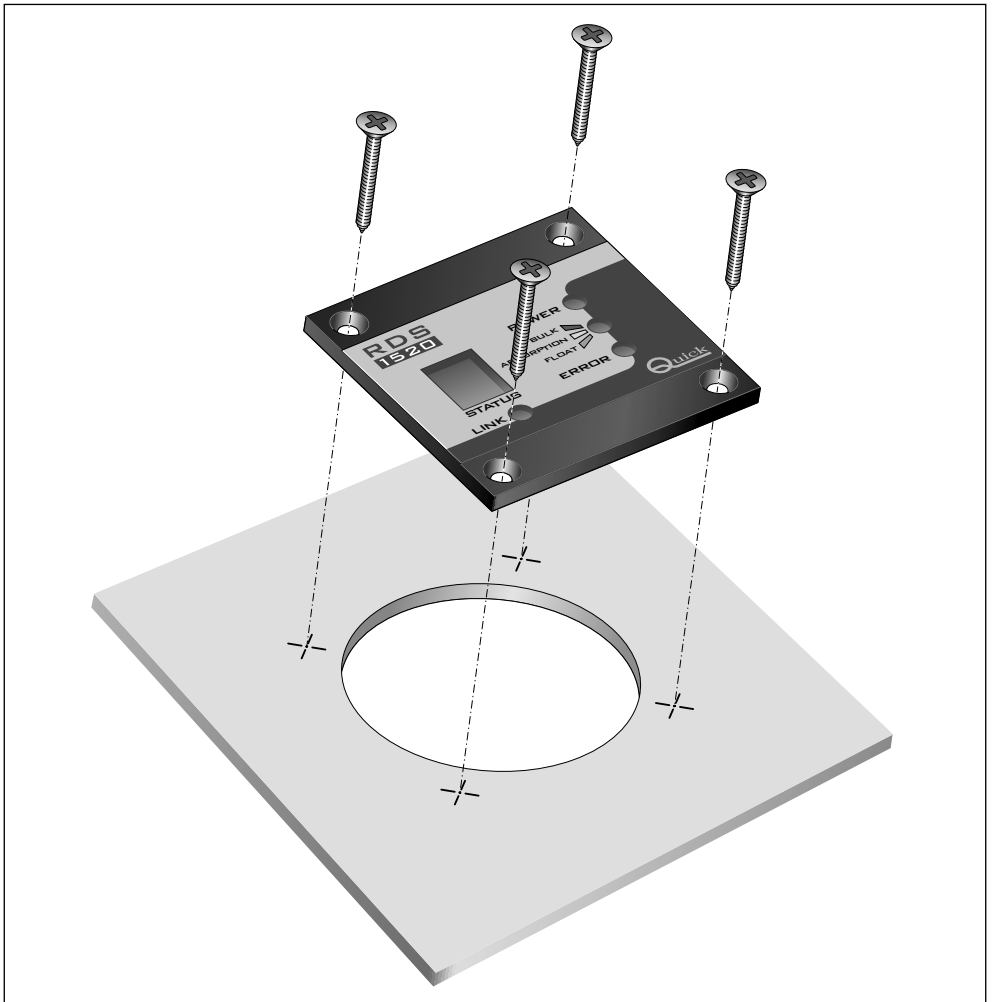



## STROMANSCHLUSS

Das Kettenzählgerät entspricht den EMV-Standardvorgaben (elektromagnetische Verträglichkeit). Voraussetzung dafür ist allerdings eine korrekte Installation, um die eigene Leistung sowie die der in der Nähe positionierten Instrumente nicht zu beeinträchtigen.

Aus diesem Grund müssen die Kabel des Gerätes mindestens folgende Abstände aufweisen:

- 1 m von den Kabeln, die das Funksignal übertragen (ausgenommen SSB- Funksendegerät).
- 2 m von den Kabeln, die das Funksignal von SSB- Funksendegeräten übertragen.

Bei der Ausführung der Stromanlage des Gerätes müssen die nachfolgend beschriebenen Regeln eingehalten werden:

- Das Gerät erst dann mit Strom versorgen, nachdem man die Richtigkeit aller elektrischen Anschlüsse überprüft hat.
- Einen Schalter einsetzen, um das Gerät ein- und auszuschalten.
- Eine flinke Sicherung mit 200 mA an der Zuleitung des Gerätes einsetzen.
- Für den Anschluss der Datenschnittstelle (Signale CANH und CANL) ein nicht abgeschirmtes Kabel mit einem verflochtenen Paar verwenden (Querschnitt 0.25/ 0.35 mm<sup>2</sup> AWG 22/24, Impedanz 100/150 Ohm).
- Die maximale Gesamtlänge des Datenkabels darf nicht mehr als 100 Meter betragen.

An der Rückseite des Gerätes liegt ein Klemmbrett für die unterschiedlichen Anschlüsse der elektrischen Signale vor:

POSITION	SIGNAL	BESCHREIBUNG
1	+	Positiv Versorgung Gerät
2	-	Negativ Versorgung Gerät
3	CANH	Schnittstelle CAN
4	CANL	Schnittstelle CAN

## ANSCHLUSSPLAN

ABB. 1

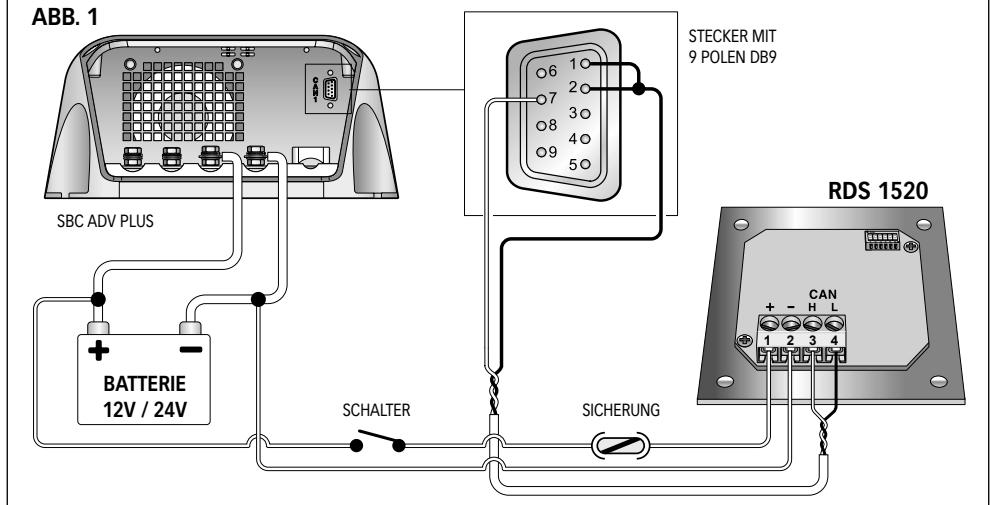





### AKTIVIERUNG DER ABSCHLUSSWIDERSTÄNDE

Den Abschluss an der ersten und an der letzten am Netz angeschlossenen Vorrichtung aktivieren. Um den Abschluss des Gerätes zu aktivieren, siehe Abb. 2 und Abschnitt KONFIGURATION DES gerätes.



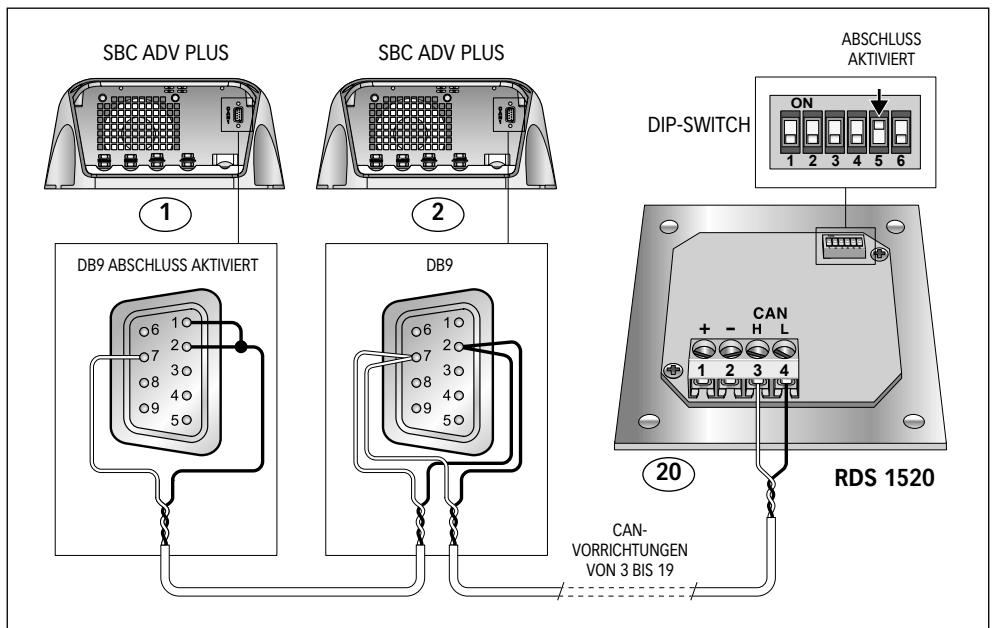
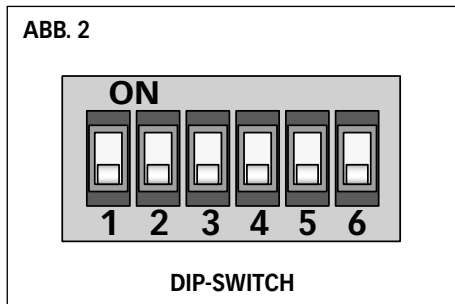



Im Folgenden wird ein Beispiel für einen Netzanschluss dargestellt:





## KONFIGURATION DES GERÄTES

Das Einstellen des Gerätes erfolgt anhand eines Mikroschalters (Dip-Switch). Zum Konfigurieren der Gruppe, der Vorrangigkeit des Batterieladegeräts, zu dem Informationen angezeigt werden sollen, sowie für den CAN-Abschluss, siehe nachfolgende Tabelle:

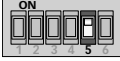
SWITCH 1	SWITCH 2	FUNKTION	BESCHREIBUNG
OFF	OFF	GRUPPE A	
OFF	ON	GRUPPE B	
ON	OFF	GRUPPE C	
SWITCH 3	SWITCH 4	FUNKTION	BESCHREIBUNG
OFF	OFF	PRIORITÄT 1	
OFF	ON	PRIORITÄT 2	
ON	OFF	PRIORITÄT 3	
SWITCH 5	FUNKTION	BESCHREIBUNG	
OFF	ABSCHLUSSWIDERSTAND CAN DEAKTIVIERT		
ON	ABSCHLUSSWIDERSTAND CAN AKTIVIERT		
SWITCH 6			
Unbenutzt			

**WERKEINSTELLUNG:** GRUPPE A  
PRIORITÄT 1  
ABSCHLUSSWIDERSTAND CAN DEAKTIVIERT

Im Folgenden wird ein mögliches Schema für ein CAN-Kommunikationsnetz dargestellt:

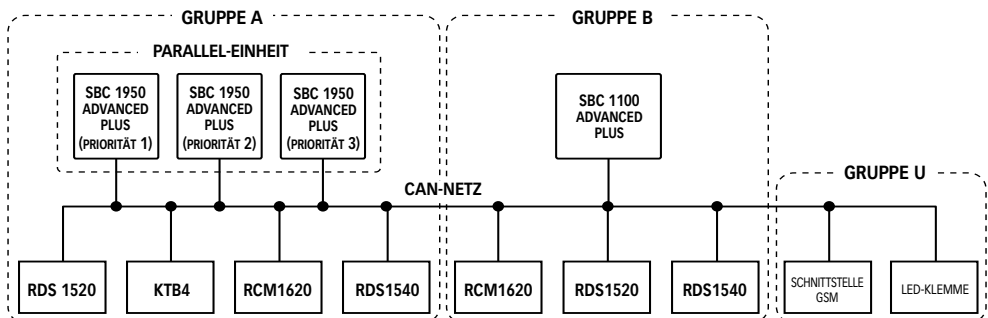



Zur Konfiguration des Batterieladegerätes, siehe Gebrauchsanleitung des angeschlossenen Batterieladegerätes.

## GERÄTEBETRIEB

Bevor die Stromversorgung des Gerätes eingeschaltet wird, muss man sicherstellen, dass der Mikroschalter (Dip-Switch) korrekt konfiguriert ist.

Nach dem Stromanschluss des Gerätes leuchten das Display und alle Leuchtdioden zwei Sekunden lang auf. Wenn die Anschlüsse korrekt ausgeführt worden sind, bleibt die LINK-Leuchtdiode stets eingeschaltet und das Gerät zeigt die Informationen zum Batterieladegerät an.

## BEDIENDISPLAY

Das Bediendisplay setzt sich aus 4 Leuchtdioden und aus einer aus 7 Segmenten bestehenden Ziffer zusammen:

- led **POWER**,
- led **LADUNG PHASE** (Bulk-phase, Absorption-Phase, Float-Phase),
- led **ERROR**,
- led **LINK** und Ziffer **STATUS**.

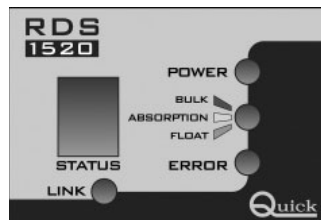

## LED LINK

LED-ZUSTAND	BESCHREIBUNG
Stets eingeschaltet (gelb)	Anschluss vorhanden.
Die Led blinkt langsam auf	Bei ausgeschaltetem Batterieladegerät ist diese Anzeige korrekt. Wenn das Batterieladegerät eingeschaltet ist, versuchen Sie, das Gerät aus- und wieder anzuschalten, überprüfen Sie, ob das Datenübertragungskabel angeschlossen ist, sowie die Konfiguration der Gruppe, die Priorität und den CAN-Abschluss.
Die Led blinkt schnell auf	Falsche Abblendschalter-Konfiguration.

- Für die Meldungen der Leuchtdioden für **POWER**, **LADUNG PHASE** und **ERROR** siehe Gebrauchsanleitung des Batterieladegerätes.

## TECHNISCHE DATEN

<b>MODELL</b>	<b>RDS 1520</b>
<b>EINGANGSEIGENSCHAFTEN</b>	
Versorgungsspannung <sup>(1)</sup>	von 8 bis 30 Vdc
Max. Aufnahme	100 mA
<b>RAUMEIGENSCHAFTEN</b>	
Betriebstemperatur	von -20 bis +70° C
<b>BEHÄLTER</b>	
Abmessungen (L x H x T)	60 mm x 65 mm x 20 mm
Gewicht	60 g
Kommunikations-Schnittstelle	CAN BUS mit Differential-Transceiver (Sende- und Empfangsgerät)
EMV - Klassifizierung	EN 61326-1 - EN 55011-B - FCC part 15 rules 47

<sup>(1)</sup> Das Gerät kann sich mit einer unter 8 Vdc liegenden Speisespannung zurückstellen.



## RDS 1520

El panel remoto RDS 1520 es un instrumento que permite el monitoreo el estado de los cargadores de baterías SBC ADV PLUS medium e High Power, trámite la intercara CAN BUS.

## INSTALACIÓN



**PRIMERO DE UTILIZAR EL INSTRUMENTO, LEER CON ATENCIÓN EL PRESENTE MANUAL DEL USUARIO. EN CASO DE DUDAS CONTACTAR EL REVENDEDOR O EL SERVICIO DE CLIENTES QUICK®.**



En caso de discordancias o eventuales errores entre el texto traducido y el texto original en italiano, remitirse al texto en italiano o en inglés.



Este dispositivo ha sido diseñado y realizado para ser utilizado en embarcaciones de recreo. No se permite ningún uso diferente sin autorización escrita por parte de la sociedad Quick®.

El panel remoto Quick® ha sido proyectado para las funciones descritas en este manual del usuario. La sociedad Quick® no se asume ninguna responsabilidad por daños directos o indirectos causados por un uso impropio del aparato, por una equivocada instalación o por posibles errores presentes en este manual.

**EL DAÑO DEL INSTRUMENTO POR PARTE DE PERSONAL NO AUTORIZADO HACE DECAER LA GARANTÍA.**

**LA CONFECCIÓN CONTIENE:** RDS 1520 - plantilla - cable de conexión - condiciones de garantía - el presente manual del usuario.

## INSTALACIÓN DEL INSTRUMENTO

En seguida será descrito un procedimiento de instalación típico. No es posible describir un procedimiento que se pueda aplicar a todas las situaciones. Adaptar este procedimiento para satisfacer los propios requisitos. Escoger la posición más apta donde alojar el instrumento siguiendo estos criterios:

- El instrumento tiene que ser posicionado en modo que el usuario lo pueda leer con comodidad.
- Escoger una posición que sea limpia, lisa y plana.
- Tiene que haber acceso suficiente posterior para la instalación y el mantenimiento.
- Tiene que haber espacio suficiente atrás de la posición escogida para colocar la parte posterior del instrumento y las conexiones.
- La parte posterior del instrumento tiene que estar protegida contra el contacto con el agua o humedad.
- Poner particular atención cuando se hacen los agujeros en los paneles o sobre partes de la embarcación. Estos agujeros no tienen que debilitar o causar daños a la estructura de la embarcación.

El instrumento responde a el standard EMC (compatibilidad electromagnética) pero se exige una correcta instalación para no comprometer las propias prestaciones y las de los instrumentos que están cerca.

Por este motivo el instrumento tiene que estar lejos por lo menos:

- 25 cm del compás.
- 50 cm de cualquier aparato radio-receptor.
- 1 m de cualquier aparato radio-transmisor (excluido SSB).
- 2 m de cualquier aparato radio-transmisor SSB.
- 2 m del recorrido del haz del radar.



## INSTALACIÓN SOBRE EL PANEL

Después de haber escogido donde posicionar el instrumento, proceder como se muestra a continuación:

- Posicionar la plantilla (suministrada con el instrumento) sobre la superficie donde será instalado el instrumento.
- Marcar el centro de cada agujero.
- Hacer el agujero para la parte posterior del instrumento con una fresa de diámetro 57 mm.
- Quitar la plantilla y eventuales babas presentes en los agujeros.
- Introducir el instrumento en su alojamiento.
- Fijar el instrumento al panel trámite 4 tornillos (no suministrados).

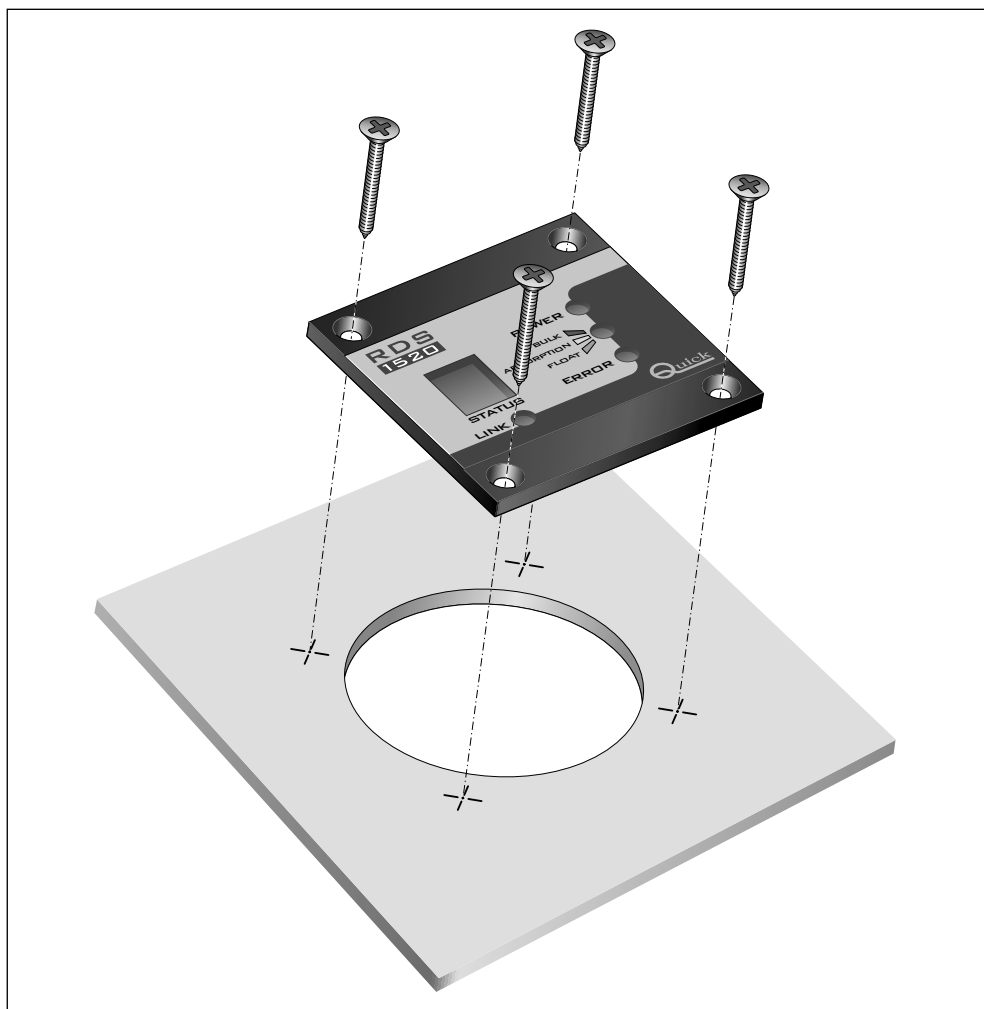



## CONEXIÓN ELÉCTRICA

El instrumento responde a el estándar EMC (compatibilidad electromagnética) pero se exige una correcta instalación para no comprometer las propias prestaciones y las de los instrumentos que están cerca. Por este motivo el instrumento tiene que estar lejos por lo menos:

- 1 m de cables que transportan señales de radio (excluido de radio-transmisor SSB).
- 2 m de cables que transportan señales radio de radio-transmisor SSB.

Seguir las reglas que están en seguida para la realizar la instalación eléctrica relacionada con el instrumento:

- Alimentar el instrumento solo después de haber realizado y verificado la exactitud de todas las conexiones eléctricas.
- Montar un interruptor para prender y apagar el aparato.
- Montar un fusible rápido de 200 mA en la línea de alimentación del instrumento.
- Utilizar como conexión de la intercara de datos (señales CANH y CANL) un cable que no sea esgrimado con una pareja trenzada (sección 0.25/ 0.35 mm<sup>2</sup> AWG 22/24, impedancia 100/150 ohm).
- La longitud máxima del cable no tiene que ser mayor de 100 metros.

Atrás del instrumento está presente una regleta de conexión para las conexiones de las señales eléctricas:

POSICIÓN	SEÑAL	DESCRIPCIÓN
1	+	Positivo alimentación instrumento
2	-	Negativo alimentación instrumento
3	<b>CANH</b>	Intercara CAN
4	<b>CANL</b>	Intercara CAN

## ESQUEMA DE CONEXIÓN

FIG. 1

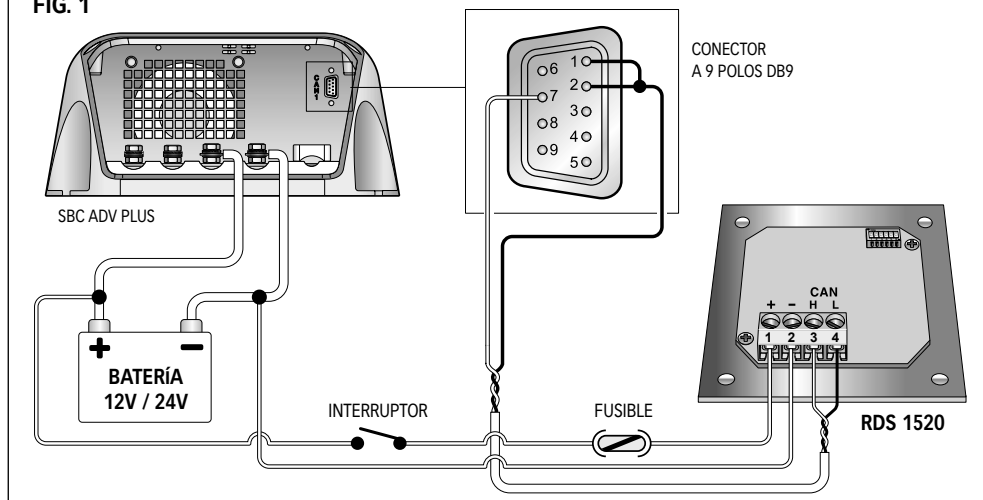



## ACTIVACIÓN DE LOS TERMINALES

Activar la terminación en el primero y en el último dispositivo conectado en la red.

Para activar la terminación sobre el instrumento, ver fig. 2 y el parágrafo CONFIGURACIÓN DEL INSTRUMENTO.



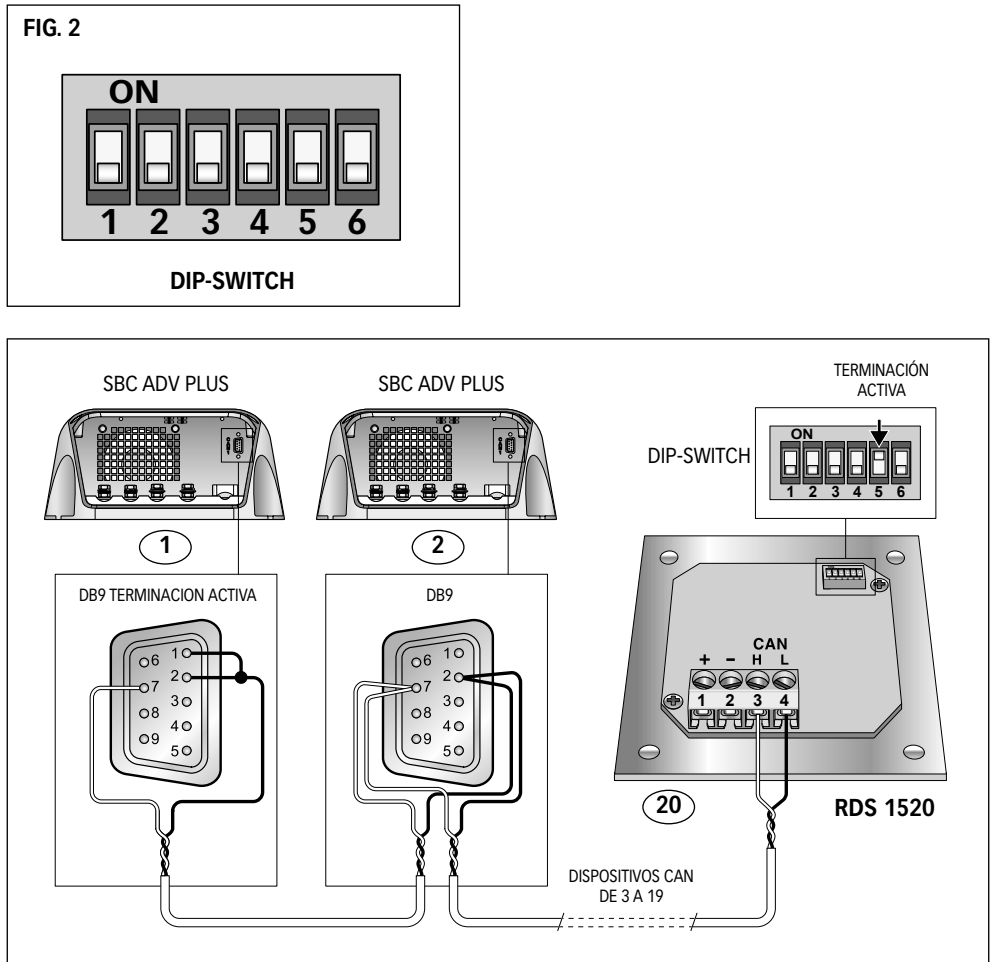





En seguida se muestra un ejemplo de conexión de la red:

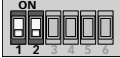



## CONFIGURACIÓN DEL INSTRUMENTO

La impostación del instrumento sucede trámite un dip-switch, ver fig. 2. Para configurar el grupo, la prioridad del cargador de baterías del cual se quieren ver las informaciones y la terminación CAN, referirse a los tableros que se muestran en seguida:

SWITCH 1	SWITCH 2	FUNCIÓN	DESCRIPCIÓN
OFF	OFF	GRUPO A	
OFF	ON	GRUPO B	
ON	OFF	GRUPO C	
SWITCH 3	SWITCH 4	FUNCIÓN	DESCRIPCIÓN
OFF	OFF	PRIORIDAD 1	
OFF	ON	PRIORIDAD 2	
ON	OFF	PRIORIDAD 3	
SWITCH 5	FUNCIÓN	DESCRIPCIÓN	
OFF	TERMINAL CAN DESACTIVADO		
ON	TERMINAL CAN ACTIVADO		
SWITCH 6			
No funziona			

**CONFIGURACIÓN DE FABRICA:** GRUPO A  
PRIORIDAD 1  
TERMINAL CAN DESACTIVADO

En seguida se muestra un posible esquema de una red de comunicación CAN:

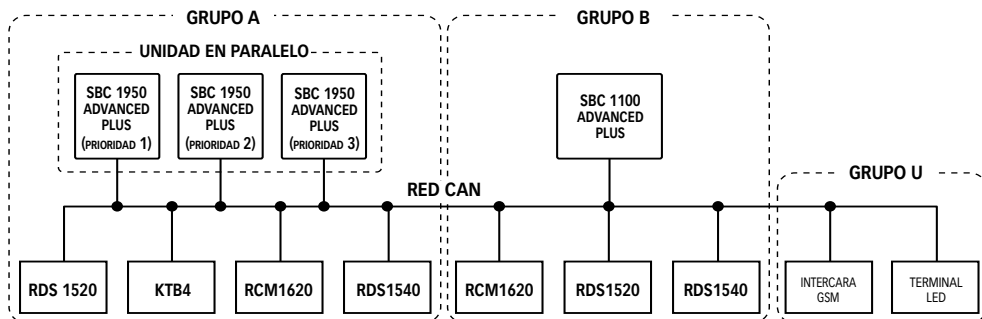





Para la configuración del cargador de baterías, referirse al manual del usuario del cargador de baterías conectado.

## FUNCIONAMIENTO DEL INSTRUMENTO

Primero de alimentar el instrumento asegurarse que la configuración del dip-switch sea correcta. Después de haber conectado la alimentación al instrumento, el display y todos los led se prenden por dos segundos.

Si las conexiones se han hecho en manera correcta, el led LINK se quedará siempre prendido y, el instrumento visualizará las informaciones del cargador de baterías.

## PANEL DE CONTROL

El panel de control está compuesto por 4 led y una cifra de 7 segmentos:

- led **POWER**,
- led **FASE DE CARGA** (bulk, absorption, float ),
- led **ERROR**,
- led **LINK** y cifra **STATUS**.

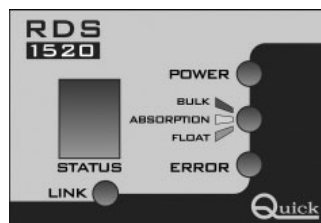

## LED LINK

ESTADO LED	DESCRIPCIÓN
Siempre prendido (amarillo)	Conexión presente.
El led relampaguea lentamente	La conexión no está presente. Si el cargador de baterías está apagado, esta señalación es correcta. Si el cargador de baterías está prendido, probar a apagar y encender el instrumento, verificar la conexión del cable de transmisión de datos, la configuración del grupo, la prioridad y la terminación CAN.
El led relampaguea velozmente	Configuración del dip-switch errada.

- Para las señalizaciones de los led **POWER**, **FASE DE CARGA** y **ERROR**, referirse al manual del usuario del cargador de baterías.

## ESPECIFICACIONES TÉCNICAS

MODELO	RDS 1520
<b>CARACTERÍSTICAS DE ENTRADA</b>	
Tensión de alimentación <sup>(1)</sup>	de 8 a 30 Vdc
Absorbimiento máximo	100 mA
<b>CARACTERÍSTICAS AMBIENTALES</b>	
Temperatura operativa	de -20 a + 70° C
<b>GENERALES</b>	
Dimensiones (L x A x P)	60 mm x 65 mm x 20 mm
Peso	60 g
Intercara de comunicación	CAN BUS con transceiver diferencial
Clase EMC	EN 61326-1 - EN 55011-B - FCC part 15 rules 47

<sup>(1)</sup> El instrumento puede resetearse con una tensión de alimentación inferior a los 8 Vdc.

# RDS 1520 - DIMENSIONI (mm)

DIMENSIONS - DIMENSIONS - ABMESSUNGEN - DIMENSIONES

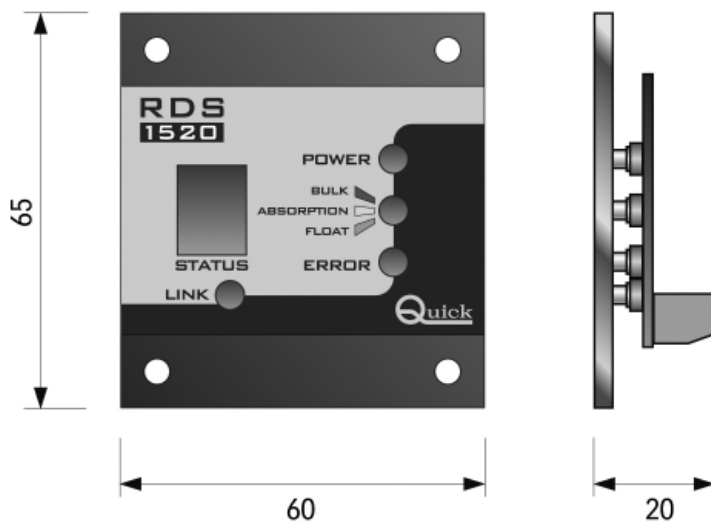



# RDS 1520

## REMOTE DISPLAY

**R003A**

**IT** Codice e numero seriale del prodotto

**GB** Product code and serial number

**FR** Code et numéro de série du produit

**DE** Code- und Seriennummer des Produkts

**ES** Código y número de serie del producto

**Quick**<sup>®</sup>  
Nautical Equipment

QUICK<sup>®</sup> SRL - Via Piangipane, 120/A - 48100 Piangipane (RAVENNA) - ITALY  
Tel. +39.0544.415061 - Fax +39.0544.415047

[www.quickitaly.com](http://www.quickitaly.com) - E-mail: [quick@quickitaly.com](mailto:quick@quickitaly.com)